

Ripristino strati bituminosi a seguito dei lavori di posa di condutture sulle strade gestite della Provincia Autonoma di Bolzano
 Wiederherstellung der bituminösen Schichten nach der Verlegung von Leitungen auf Straßen, die von der Autonomen Provinz Bozen
 verwaltet werden

Sezioni tipo in base al T.G.M. - Regelprofile laut durchschnittlichem täglichem Verkehrsaufkommen
 Scavo a cielo aperto - Offener Aushub

Autonome Provinz Bozen - Südtirol



Provincia Autonoma di Bolzano - Alto Adige

Abteilung 12
Straßenfest

Ripartizione 12
Servizio Strade

Prescrizioni Provincia Autonoma di Bolzano
 Vorschriften der Autonomen Provinz Bozen

Variante



Tipo di traffico I modesto - TGM < 1000
 Verkehrstyp I schwach - DTV < 1000

Tipo di traffico I modesto - TGM < 1000
 Verkehrstyp I schwach - DTV < 1000

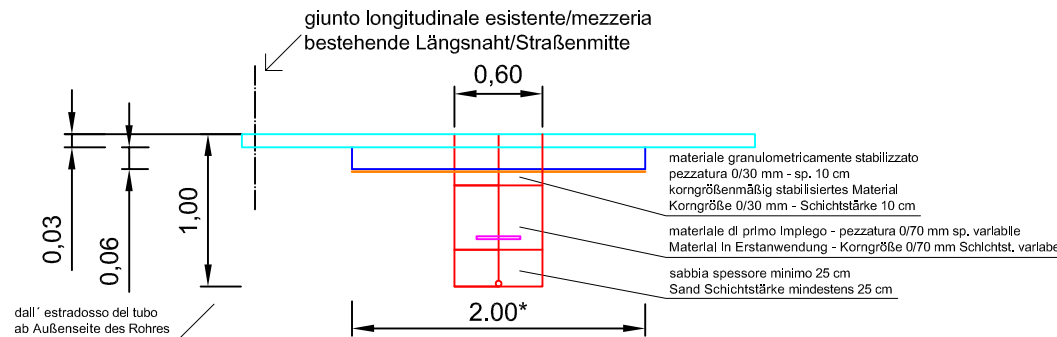

lo scavo dovrà essere eseguito in mezzo alla corsia
 der Aushub muss in der Mitte der Fahrspur durchgeführt werden

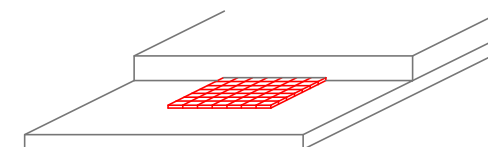
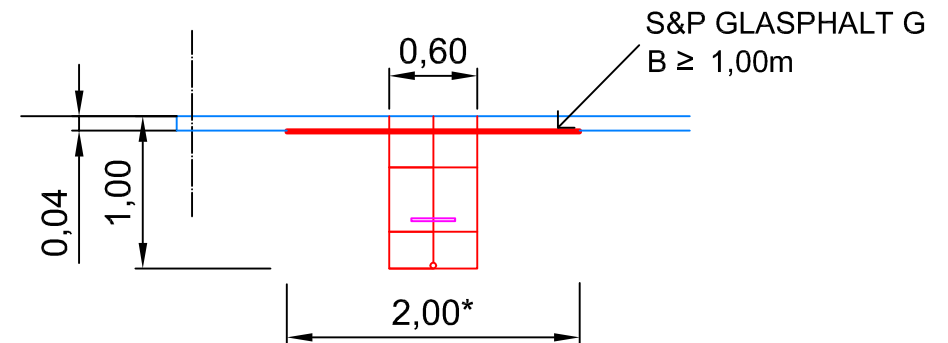

Ripristino strati bituminosi a seguito dei lavori di posa di condutture sulle strade gestite della Provincia Autonoma di Bolzano
 Wiederherstellung der bituminösen Schichten nach der Verlegung von Leitungen auf Straßen, die von der Autonomen Provinz Bozen
 verwaltet werden

Sezioni tipo in base al T.G.M. - Regelprofile laut durchschnittlichem täglichem Verkehrsaufkommen
 Scavo a cielo aperto - Offener Aushub

Autonome Provinz Bozen - Südtirol

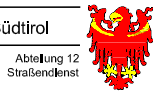

Provincia Autonoma di Bolzano - Alto Adige

Abteilung 12
Straßenlenst

Ripartizione 12
Servizio Strade

Prescrizioni Provincia Autonoma di Bolzano
 Vorschriften der Autonomen Provinz Bozen

Variante



Tipo di traffico II medio - $1000 < TGM < 5000$
 Verkehrstyp II mittel - $1000 < DTV < 5000$

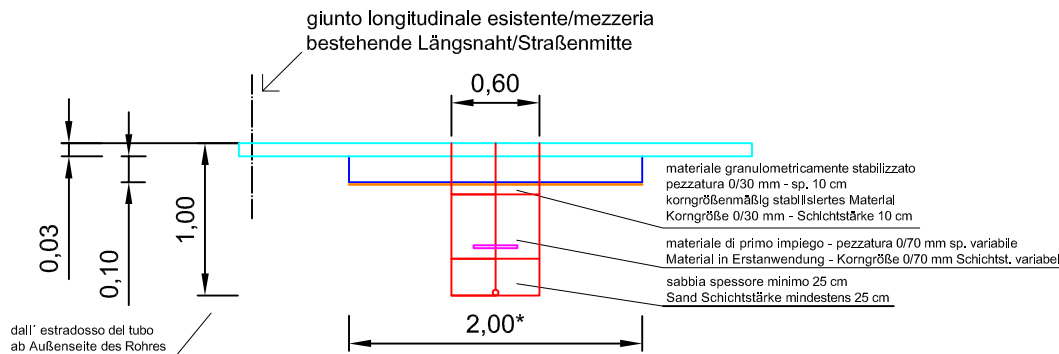

lo scavo dovrà essere eseguito in mezzo alla corsia
 der Aushub muss in der Mitte der Fahrspur durchgeführt werden

Tipo di traffico II medio - $1000 < TGM < 5000$
 Verkehrstyp II mittel - $1000 < DTV < 5000$

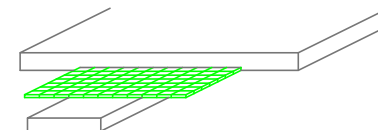
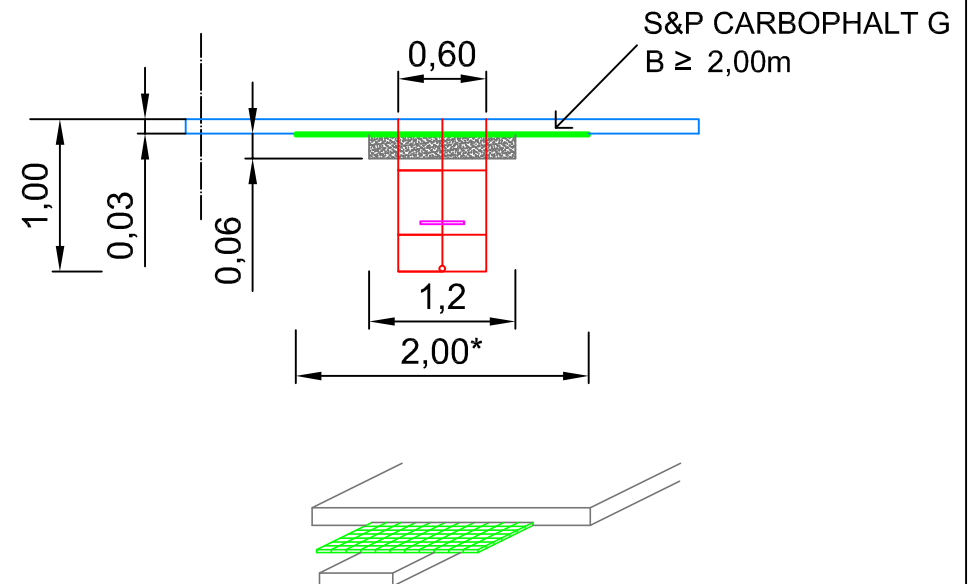

Ripristino strati bituminosi a seguito dei lavori di posa di condutture sulle strade gestite della Provincia Autonoma di Bolzano
 Wiederherstellung der bituminösen Schichten nach der Verlegung von Leitungen auf Straßen, die von der Autonomen Provinz Bozen
 verwaltet werden

Sezioni tipo in base al T.G.M. - Regelprofile laut durchschnittlichem täglichem Verkehrsaufkommen
 Scavo a cielo aperto - Offener Aushub

Autonome Provinz Bozen - Südtirol

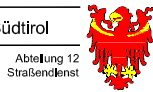

Provincia Autonoma di Bolzano - Alto Adige

Abteilung 12
Straßenlenst

Ripartizione 12
Servizio Strade

Prescrizioni Provincia Autonoma di Bolzano
 Vorschriften der Autonomen Provinz Bozen

Variante "a"



Tipo di traffico III intenso - TGM > 5000
 Verkehrstyp III stark - DTV > 5000

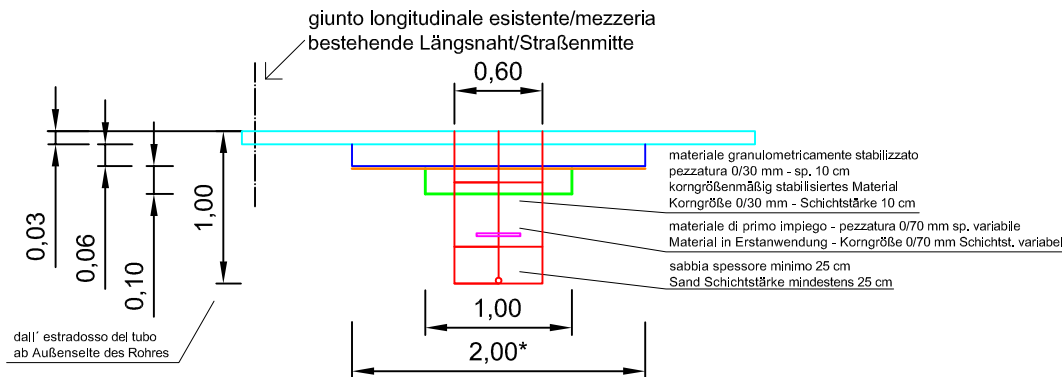

lo scavo dovrà essere eseguito in mezzo alla corsia
 der Aushub muss in der Mitte der Fahrspur durchgeführt werden

Tipo di traffico III intenso - TGM > 5000
 Verkehrstyp III stark - DTV > 5000

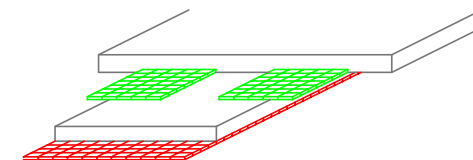
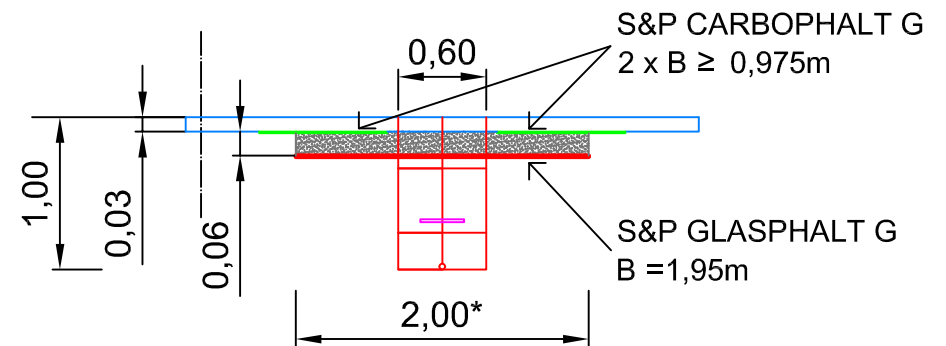

Ripristino strati bituminosi a seguito dei lavori di posa di condutture sulle strade gestite della Provincia Autonoma di Bolzano
 Wiederherstellung der bituminösen Schichten nach der Verlegung von Leitungen auf Straßen, die von der Autonomen Provinz Bozen
 verwaltet werden

Sezioni tipo in base al T.G.M. - Regelprofile laut durchschnittlichem täglichem Verkehrsaufkommen
 Scavo a cielo aperto - Offener Aushub

Autonome Provinz Bozen - Südtirol



Provincia Autonoma di Bolzano - Alto Adige

Abteilung 12
Straßenlenst

Ripartizione 12
Servizio Strade

Prescrizioni Provincia Autonoma di Bolzano
 Vorschriften der Autonomen Provinz Bozen

Variante "b"



Tipo di traffico III intenso - TGM > 5000
 Verkehrstyp III stark - DTV > 5000

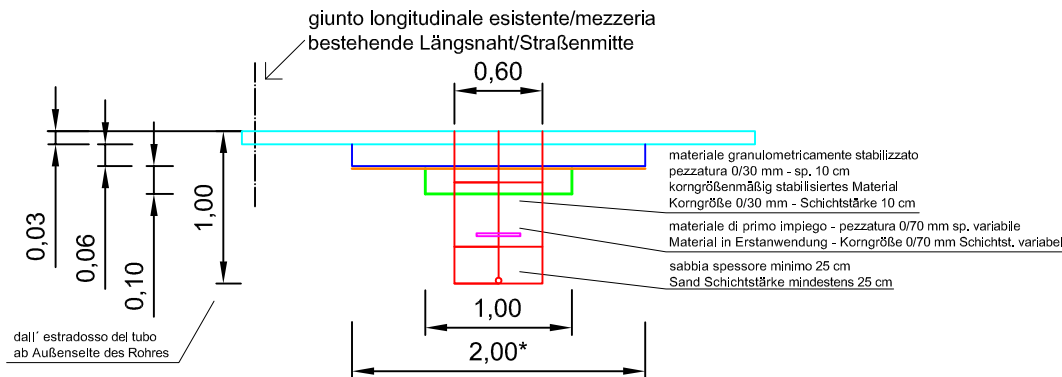

Tipo di traffico III intenso - TGM > 5000
 Verkehrstyp III stark - DTV > 5000

